

# Inn og utlasting av storfe - gjør det i praksis

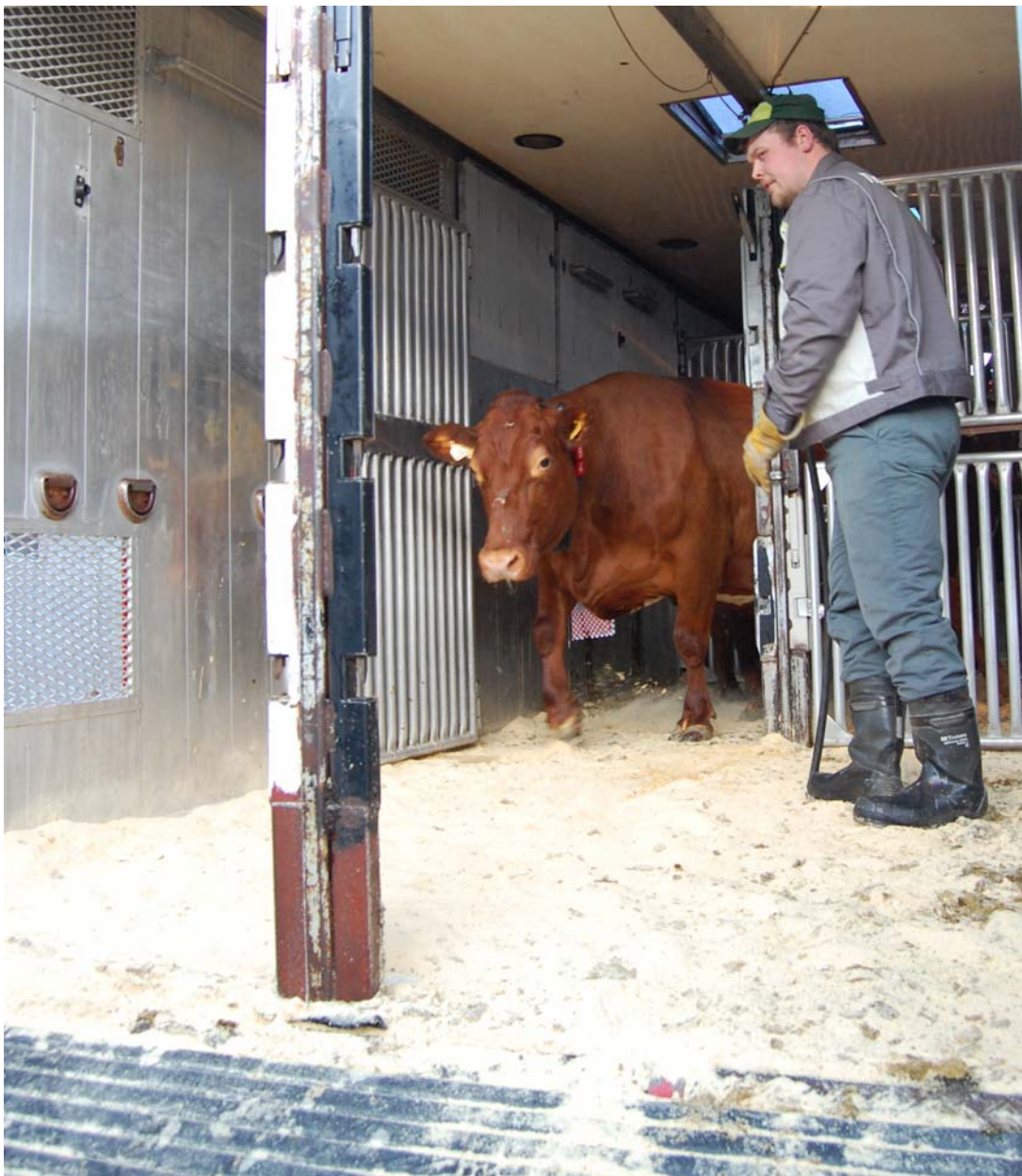

. Foto A. Bergum

## Inn- og utlasting av storfe

Det er et økende behov for egnet plass for transport av dyr inn og ut fra husdyrrommet. Storfe går oftere i felles binger. I fellesbingene kan det være 3-4 og opp til grupper på 100-150 individer. Forholdene setter spesielle krav til selve husdyrrommet og inn- og utlastingsplass. Fordelen med gode løsninger:

- Sjøføren av dyrebilen slipper å entre fjøset
- Dyrebilen laster ikke dyr i ordinære transportsoner til og fra fjøset
- Bidrar til redusert fare for smittepress

Etter transport av dyr bør drivgang vaskes og lastepunktet vaskes. En god lasteplass reduserer lastetiden. En redusert lastetid bidrar til mindre stress for dyrene og bidrar til effektiv inntransport.

### Adferd

Storfe er et flokkdyr der flokken lever og innordner seg etter et rangsystem. Det er viktig at røkteren markerer seg som dominant leder i en slik flokk. Dette vil påvirke og lette arbeidsoppgavene med flytting og stell av dyrene.

Skulle storfe oppleve fare, tyr de helst til flokken, men blir de alene kan de flykte, innta en aggressiv holdning eller angripe. Det er derfor viktig å kjenne kroppsspråket til dyret.

### Storfeets evne til å oppfatte omgivelsene

Storfeet har stort synsfelt. De kan se 330 grader, men har et dårlig dybdesyn. Med et begrenset dybdesyn vil storfe oppfatte terskler, høydeforskjeller og ujevnheter i underlaget som et problem.

Hørselen er godt utviklet hos storfe og de kan høre høye lydfrekvenser bedre enn mennesker.

***Ved flytting av storfe er det viktig at underlaget er sklisikkert og ensartet. Personer som behandler dyrene må opptre rolig.***

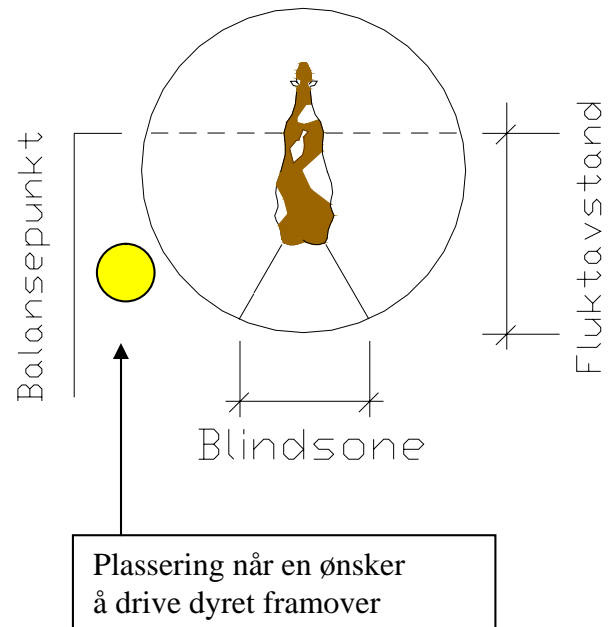

### Flytting av dyr ut av bingen

Bingen er et trygt område for dyra. For å lette arbeidet med å få dyra ut, har plassering av åpningsgrind betydning. Plasser denne i et hjørne av bingen. Åpne gjerne grinda inn i bingen slik at dyret går langsmed denne på vei ut.

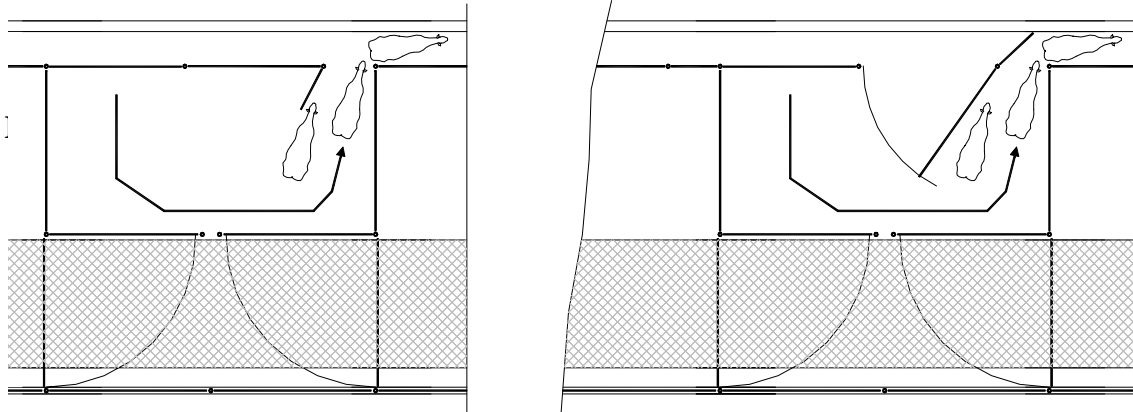

### Drivganger

For å få en god flyt på dyrene mot utlastingsrampen, vil det være fordelaktig med mest mulig rett drivgang. Bredden på drivgangen må være slik at dyret ikke kan snu seg, det vil si ca. 0,8 – 0,9 meter. Dette gjelder ikke der etearealet benyttes for flytting av dyr. Dyr som regelmessig flyttes er lettere å håndtere. Har en mulighet for flytting av dyr etter hvert som de vokser er det naturlig at de befinner seg i bingene nærmest utlastingsrampen på leveringstidpunkt. Ulike fjøsløsninger gir ulike transportganger. I fjøs med liggebås vil det være naturlig med driving av dyr i etearealet, mens det for løsninger med tråkkutgjødsling ofte er naturlig å benytte strø- og drivegang i bakkant av bingen.

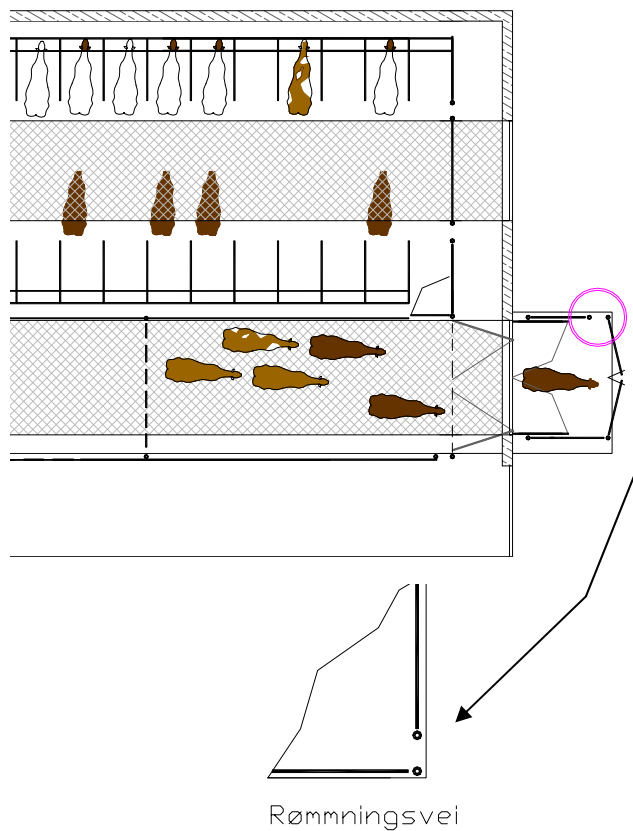

### Veien mot utgangsdøra

På veien mot utgangsdøra må en unngå:

1. Solrefleks i metall og vinduer
2. At storfe må gå fra lys til mørke og fra mørke til blendende lys.
3. Skygger og skarpe lysfelt
4. Høye, skarpe og ukjente lyder
5. Fysiske hindringer i drivganger

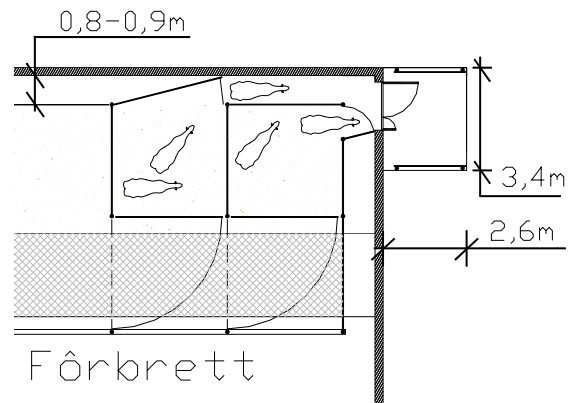

Underlaget må ha mest mulig plan overflate på underlaget, bruk gjerne flis/sand i ganger for å gjøre underlaget sklisikkert og med lik farge som i bingen for øvrig.

### Lasterampe

Dyrebilen har en bredde på 2,5 meter. Lasterampen bør derfor ha en bredde på minimum 3 meter. Selve størrelsen på lasterampen vil være avhengig av mengden dyr som leveres, og hvordan løsningen inne i fjøset er i forhold til utlastingspunktet. Rekkverket på selve rampen bør ha en minstehøyde på 1,6 meter, og det bør være en rømningsvei for folk. Rømningsveien er en åpning mellom rekkverket og veggen med en lysåpning på 35 cm. Anbefalt høyde på rampen er mellom 0,4 til 0,8 meter. Stigning opp på bilen skal ikke overstige 20 grader og krever underlag med god friksjon på selve lemnen.

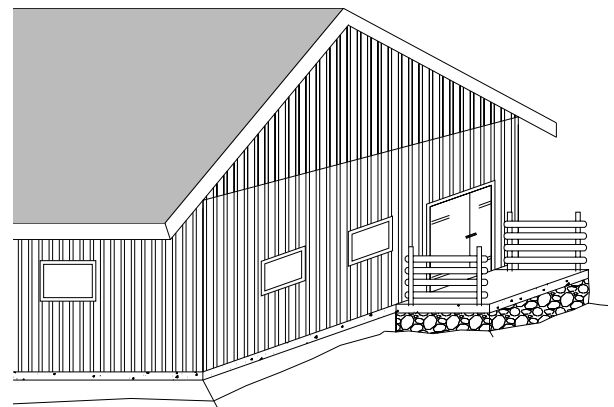

### Utlastingsrom

I besetninger der mange dyr leveres samtidig, vil en optimal løsning være et utlastingsrom. Dette er i prinsippet en overbygd og lukket lasterampe med plass til den aktuelle mengde dyr. Dyrene flyttes til dette rommet før dyrebilen kommer inn på tunet. Port mellom fjøs og utlastingsrom stenges slik at smitte fra bil til fjøs unngås. Blir dyr stående lenge i dette rommet må det være tilgang på drikkevann.





Lasterampe med stigning. Foto A. Bergum



Lasterampe i enden av gjødselgang. Foto A. Bergum



Inn og utlasting av storfe – A. Bergum

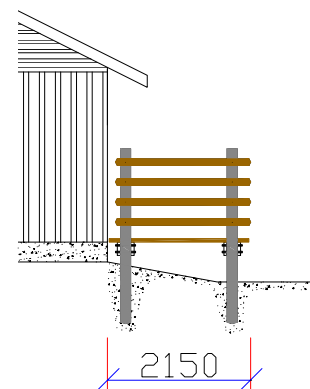
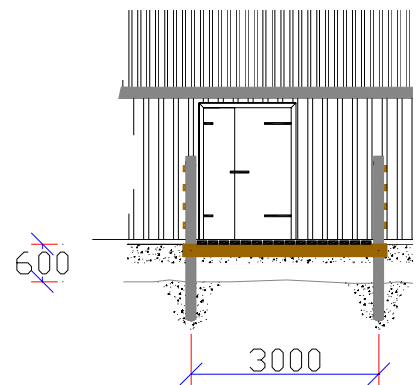

## Utlastingsrampe langs langvegg.



Foto T. Stokke



Foto.

T. Stokke

Inn og utlasting av storfe – A. Bergum

## Prinsipp med drivgang og lasterampe

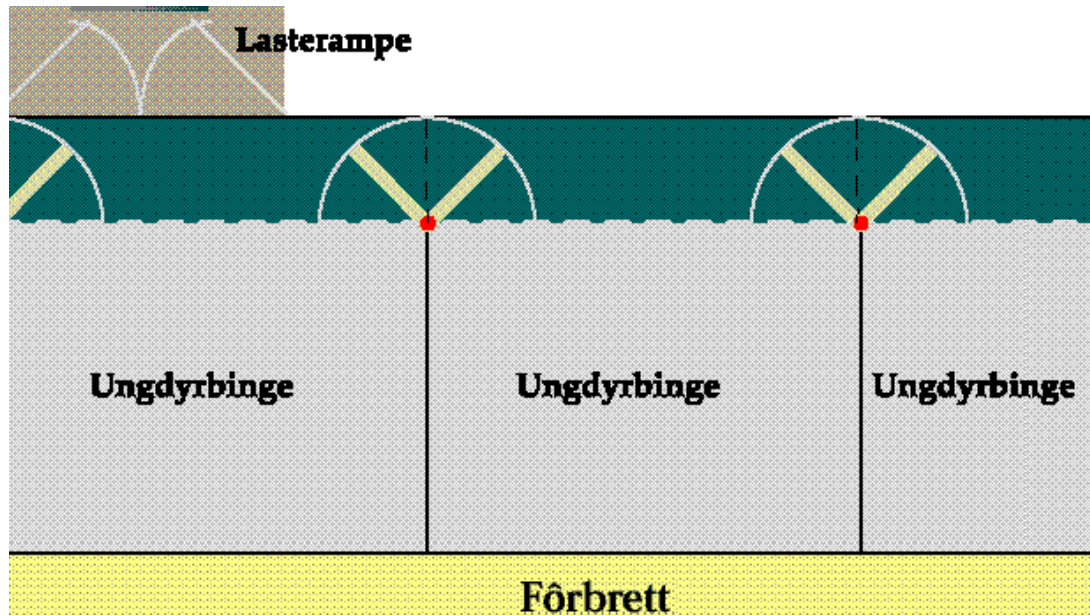

## Drivgang i bakkant av ungdyrbinger



Foto A. Bergum

### Gårdsveien

Husk å rydd snø og strø godt på vinterstid. Dyrebilen er stor og tar plass. Det er derfor viktig å ta bort vegetasjon / greiner og tre som står for langt inntil gårdsveien.

### Plass rundt driftsbygningen

Ved nybygg og ved endring av transportveier er det viktig å tenke på god logistikk. Med hensyn til smitte vil det være gunstig med minst mulig kryssing av ulike transportsoner. Eksempelet viser egen transportvei for dyretransport.

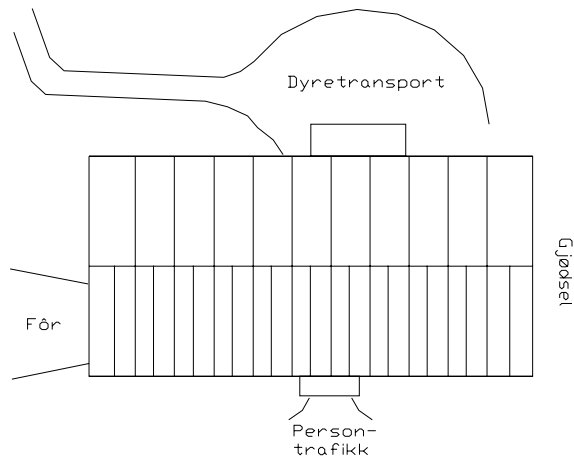

### Hva kreves av plass for dyrebilen

Transport av dyr krever plass til dyrebilen. En vanlig dyrebil har en bredde på 2,5 meter og en lengde på om lag 13 meter. Fri høyde som dyrebilen trenger er 4,5 meter. Med denne størrelsen kreves det god planlegging av veien til og fra fjøset. Planlegging av veier vil være ulikt fra gård til gård, men det er noen fellesmomenter vi må huske på:

1. Smitte, dyrebilen skal krysse færrest mulig andre transportveier som berører fjøset.
2. Godt grunnarbeid og god bæreevne på veien
3. Lastepunktet skal være oversiktlig å rygge inntil
4. Veien til og fra fjøset skal være fri for tre og greiner som tar inn på bilen og hindrer god sikt.
5. Grunder på lasterampe skal lett kunne tilsluttes lastelemen på dyrebilen.
6. Siden storfe reagerer på miljøendringer som vind og nedbør bør lastepunktet plasseres mest mulig i ly.

